

AIR-TEC

SYSTEM



BOOSTER

BOOSTER AT02

BOOSTER MECATRONIC

BOOSTER MECATRONIC CERTIFICATO ALIMENTARE

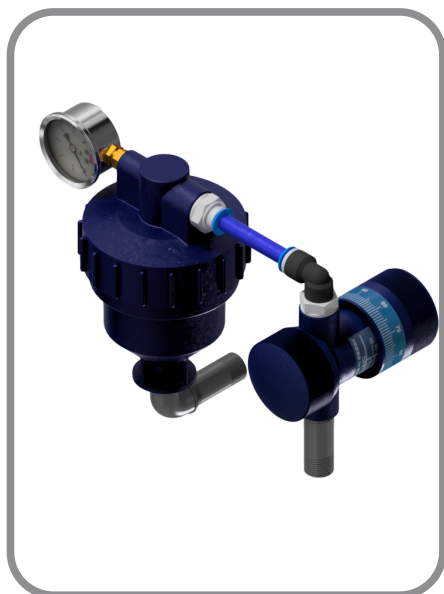

ITA



BOOSTER PER IL TRASPORTO PNEUMATICO

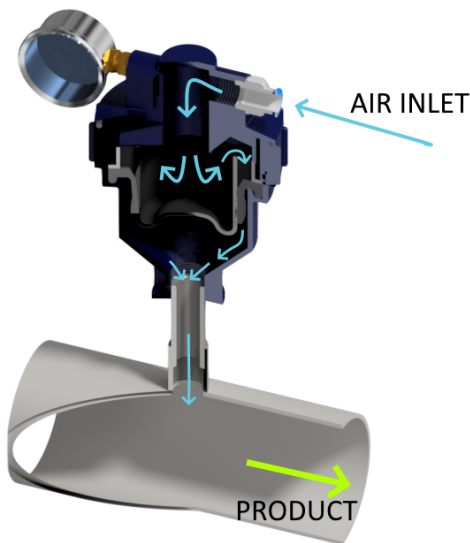

Il booster è un dispositivo idoneo a rendere omogeneo il passaggio di materiali sfusi all'interno di una tubazione per il trasporto pneumatico in fase densa.

Può essere utilizzato come ausilio anche sulle linee di trasporto pneumatico in fase diluita.

VERSIONI DISPONIBILI

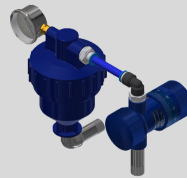

BOOSTER AT02
IN POLIAMMIDE

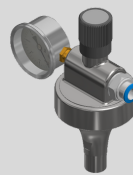

BOOSTER MECATRONIC
IN LEGA DI ALLUMINIO
PER APPLICAZIONI
HEAVY DUTY

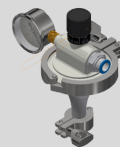

BOOSTER MECATRONIC CERTIFICATO ALIMENTARE

IN ACCIAIO INOX
E POLIAMMIDE



ALTO LIVELLO DI EFFICIENZA



RIDOTTO CONSUMO DI ARIA



FACILITÀ DI INSTALLAZIONE

La scelta sull'impiego dei booster dipende da diversi fattori, tra cui:

- la lunghezza della linea;
- la fragilità o l'abrasività del materiale da trasportare;
- le portate richieste.

I dispositivi vengono installati sulla linea del materiale e sono alimentati da una linea dell'aria parallela.

I booster offrono la possibilità di regolare sia la quantità di aria necessaria sia la portata di trasporto.

In caso di percorsi con più destinazioni, verrà posizionata una valvola elettropneumatica prima di ogni arrivo per consentire l'immissione di aria verso la sola destinazione pronta.

FUNZIONAMENTO E INSTALLAZIONE

CONSUMI DI ARIA

I booster possono lavorare fino a 6 bar di pressione. Grazie al regolatore micrometrico, sono in grado di fornire un quantitativo di aria ponderato lungo tutta la linea.

Nei trasporti in fase densa la linea booster lavora alla stessa pressione di trasporto del propulsore ed è alimentata dal quadro pneumatico.

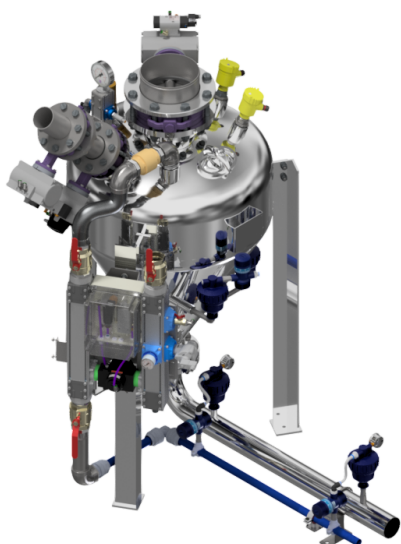
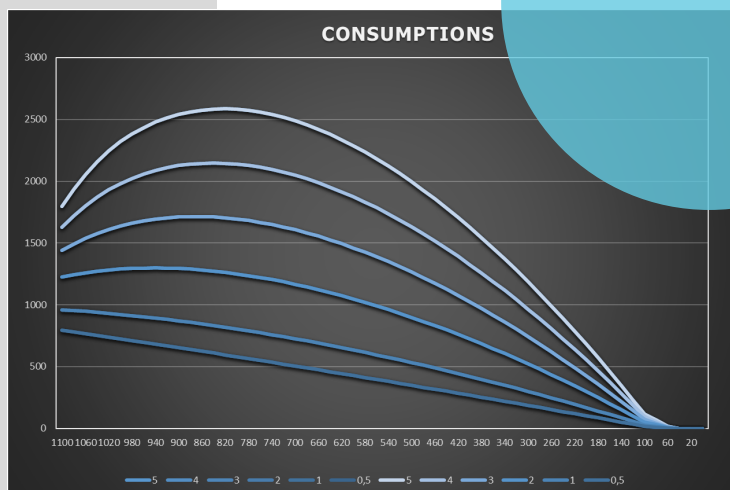

FUNZIONAMENTO

L'aria viene introdotta all'interno del booster attraverso un collettore di alimentazione.

Quando la pressione dell'aria nella linea di trasporto è più bassa della pressione dell'aria nel collettore, questa fluirà attraverso il gruppo booster all'interno della linea di trasporto.

Nel caso in cui la pressione dentro la linea di trasporto sia maggiore, la valvola di non ritorno nel booster si chiude per impedire il passaggio di aria nella linea di trasporto.

Il regolatore servirà a dosare l'aria nella linea di trasporto.

INSTALLAZIONE SU LINEA VERTICALE O ORIZZONTALE

I kit booster possono essere forniti per installazione su tratti di tubazione verticale o orizzontale.



INSTALLAZIONE CON MANICOTTO O CON FASCIA

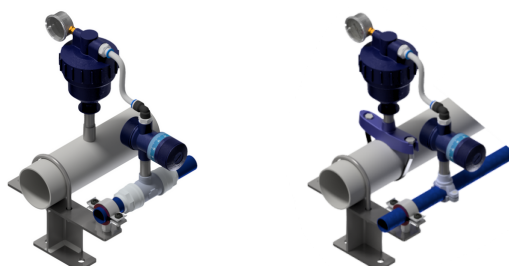

Per le nuove installazioni è consigliabile la tipologia con manicotto a saldare. Mentre per le installazioni su tubazioni esistenti possono essere utilizzati specifici collari facilmente assemblabili.

LE APPLICAZIONI

SCANSIONAMI



PER SCOPRIRE
LE
TECNOLOGIE
PER IL
TRASPORTO
PNEUMATICO



TRASPORTO PNEUMATICO TOTAL CLEANING

Il trasporto pneumatico in fase densa total cleaning avviene con il completo svuotamento della linea.

In caso di lunghe distanze i booster consentono di mantenere una velocità costante e preservano l'integrità del materiale.

TRASPORTO PNEUMATICO FULL PIPELINE

Il sistema di trasporto pneumatico in fase densa full pipeline è indicato per materiali fragili e abrasivi poiché è in grado di garantire una bassa velocità del prodotto nella tubazione ed alla destinazione.

L'impiego dei booster permette uno scorrimento omogeneo del materiale nella tubazione anche nel caso di lunghe distanze, oltre i 500 m.

La linea di trasporto rimane sempre piena.



Air-Tec System™ Italy



www.air-tec.it

airtec@air-tec.it